

SineWave™
20 - 480 A

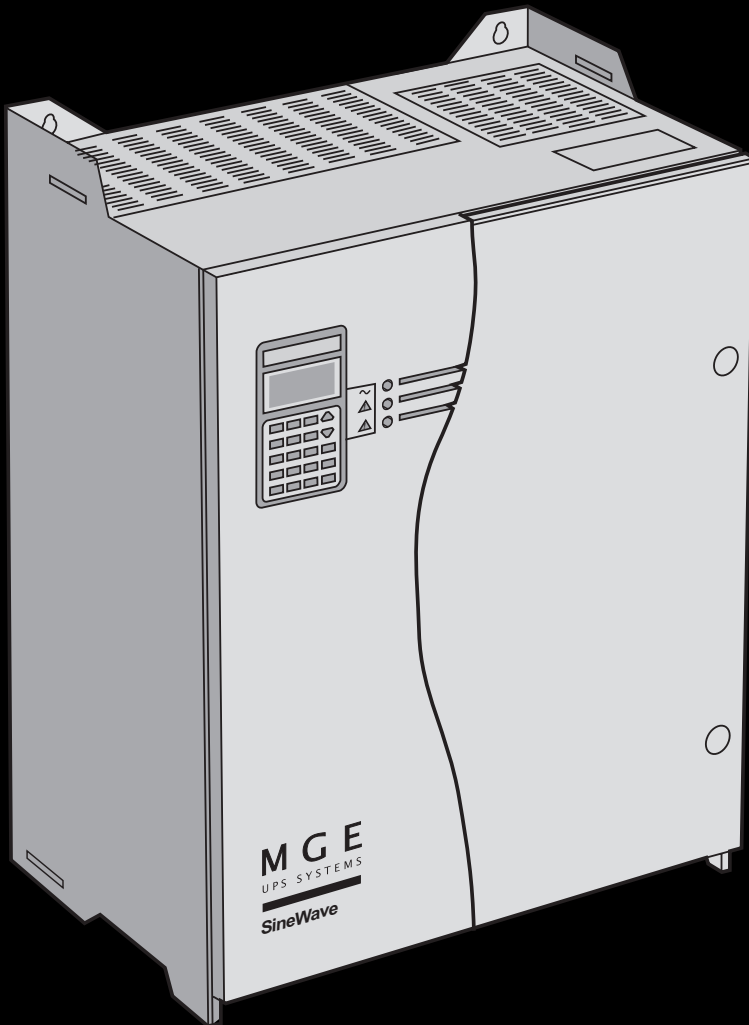

storage, unpacking

stockage, déballage

**Lagerung,
Auspacken**

**toccaggio,
sbollatura**

**almacenamiento,
desembalaje**

opslaan, uitpakken

storage, unpacking

stockage, déballage

storage

- the equipment must always be stored:
 - in its original packing,
 - vertically,
 - in a dry place between $-20\text{ }^{\circ}\text{C}$ and $+45\text{ }^{\circ}\text{C}$.

unpacking

- the equipment must be unpacked close to the installation location.



After unpacking, check the overturn indicator at the back of the device. If it is red, contact the after-sales department.

- please dispose of the packaging in accordance with the applicable legislation.

Lagerung, Auspacken

stoccaggio, sbollatura

Lagerung

- Für die Aufbewahrung des Materials sind folgende Bedingungen einzuhalten:
 - in der Originalverpackung belassen,
 - in senkrechter Lage aufstellen,
 - an einem vor Feuchtigkeit geschütztem Ort, bei einer Temperatur zwischen $-20\text{ }^{\circ}\text{C}$ und $+45\text{ }^{\circ}\text{C}$.

Auspacken

- Das Auspacken des Materials muß in der Nähe des Installationsplatzes erfolgen.



Nach dem Auspacken, die hinten am Gerät angebrachte Umsturz-Anzeige überprüfen. Wenn diese rot ist, setzen Sie sich bitte mit dem Kundendienst in Verbindung.

- Verpackungsbfalls ist entsprechend den gesetzlichen Bestimmungen vorzunehmen.

almacenamiento, desembalaje

opslaan, uitpakken

almacenamiento

- el material siempre deberá ser almacenado:
 - en su embalaje original,
 - en posición vertical,
 - en un lugar protegido de la humedad, entre $-20\text{ }^{\circ}\text{C}$ y $+45\text{ }^{\circ}\text{C}$.

desembalaje

- el desembalaje del equipo debe ser efectuado cerca del lugar de su instalación.



Después del desembalaje, verificar el indicador de vuelco situado detrás del aparato. Si está rojo, llame al servicio post-venta.

- en lo referente al desecho de los embalajes, favor de conformarse con las disposiciones legales vigentes.

stockage

- le matériel doit toujours être stocké :
 - dans son emballage d'origine,
 - en position verticale,
 - dans un endroit à l'abri de l'humidité, entre $-20\text{ }^{\circ}\text{C}$ et $+45\text{ }^{\circ}\text{C}$.

déballage

- le déballage du matériel doit être effectué à proximité du lieu d'installation.



Vérifier l'indicateur de renversement placé à l'arrière de l'appareil. Si celui-ci est rouge, contacter le service après vente.

- concernant le rebut des emballages, veuillez vous conformer aux dispositions légales en vigueur.

stoccaggio

- il materiale deve sempre essere conservato:
 - nel suo imballaggio d'origine,
 - in posizione verticale,
 - in a luogo fresco, al riparo dall'umidità, ad una temperatura compresa tra $-20\text{ }^{\circ}\text{C}$ e $+45\text{ }^{\circ}\text{C}$.

sbollatura

- la sbollatura del materiale deve effettuarsi a prossimità del luogo d'installazione.



Dopo aver sbollato, verificare l'indicatore di rovesciamento collocato sulla parte posteriore dell'apparecchio. Se questo è rosso, contattare il servizio assistenza dopo vendita.

- per lo smaltimento degli imballaggi, rispettare le normative in vigore.

opslaan

- het materiaal moet altijd worden opgeslagen:
 - in de oorspronkelijke verpakking,
 - in verticale stand,
 - op een vochtvrije plaats, tussen $-20\text{ }^{\circ}\text{C}$ en $+45\text{ }^{\circ}\text{C}$.

uitpakken

- het apparaat moet in de nabijheid van de installatieplaats worden uitgepakt.



Na het uitpakken moet de kantelaanwijzer aan de achterkant van het apparaat worden gecontroleerd. Als deze op rood staat moet u de servicedienst waarschuwen.

- voor het weggoien van de verpakkingen dient men de geldende wettelijke voorschriften in acht te nemen.

A

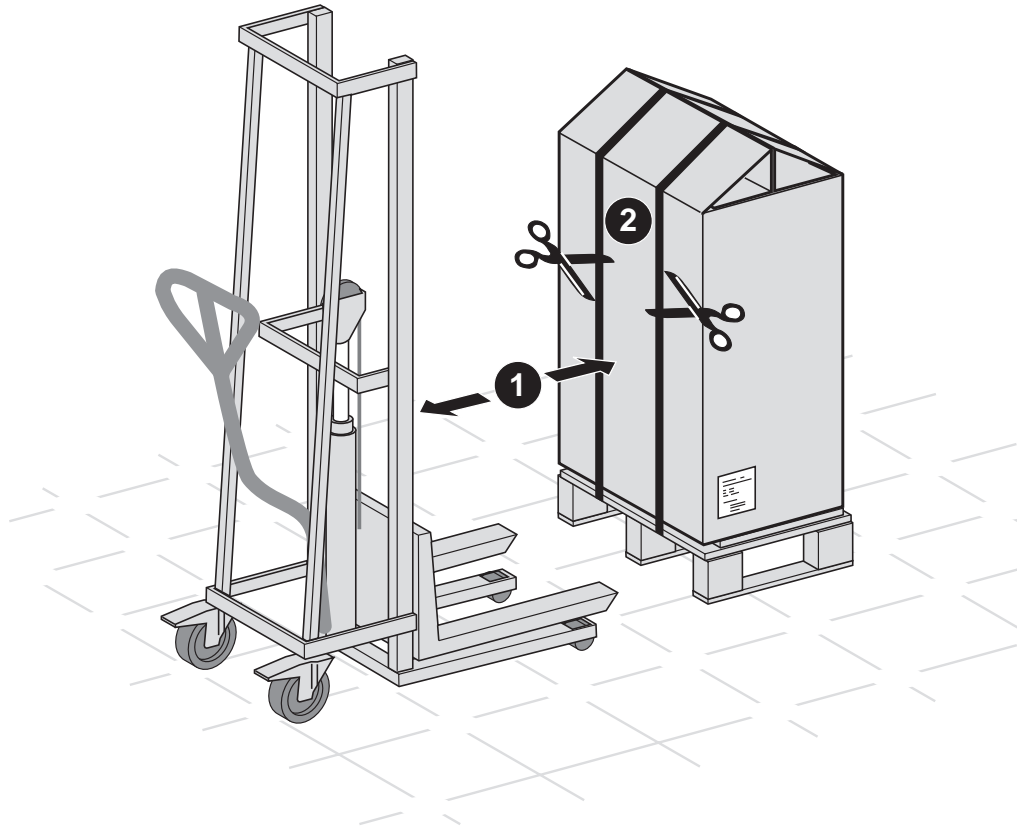

B

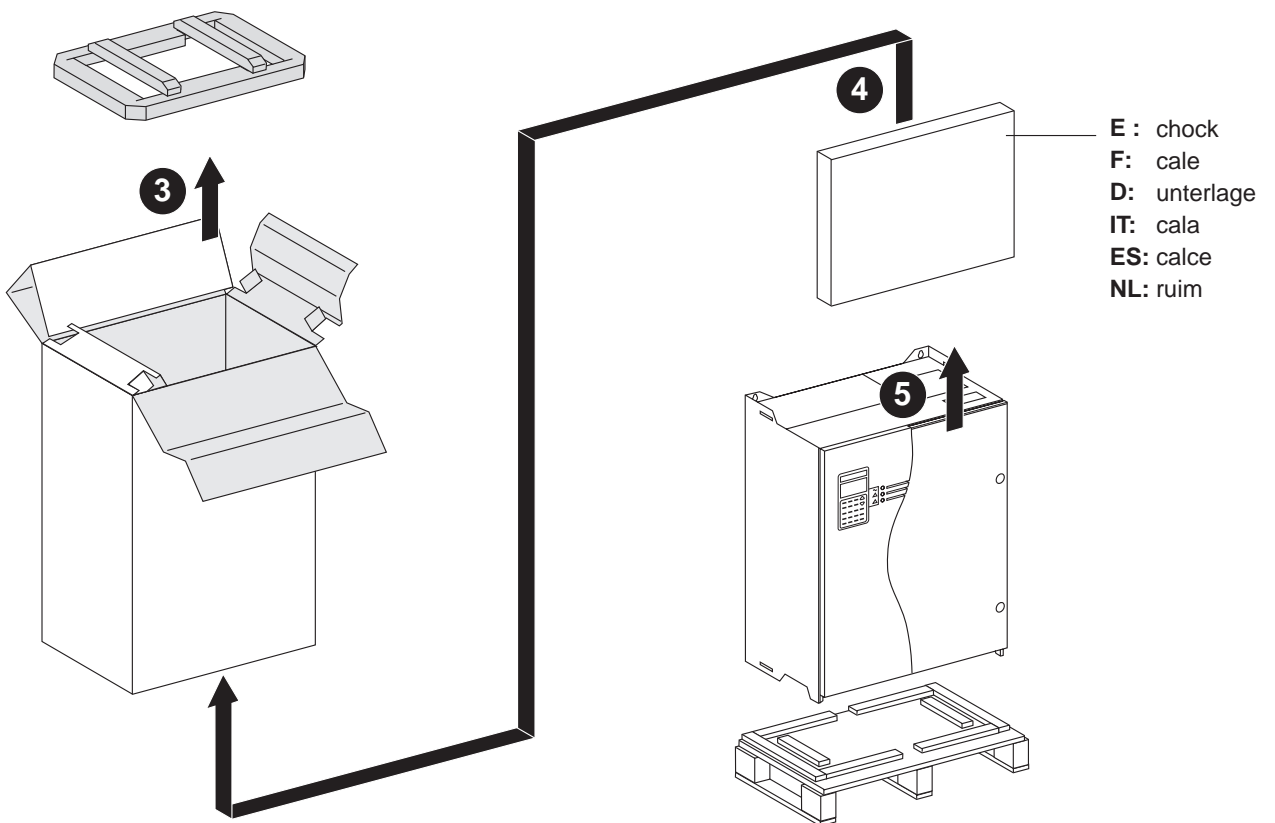

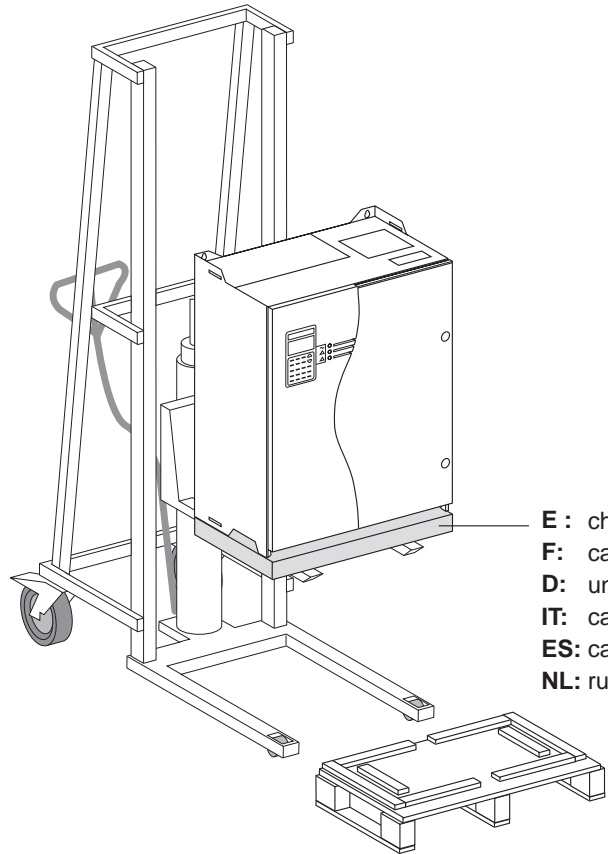
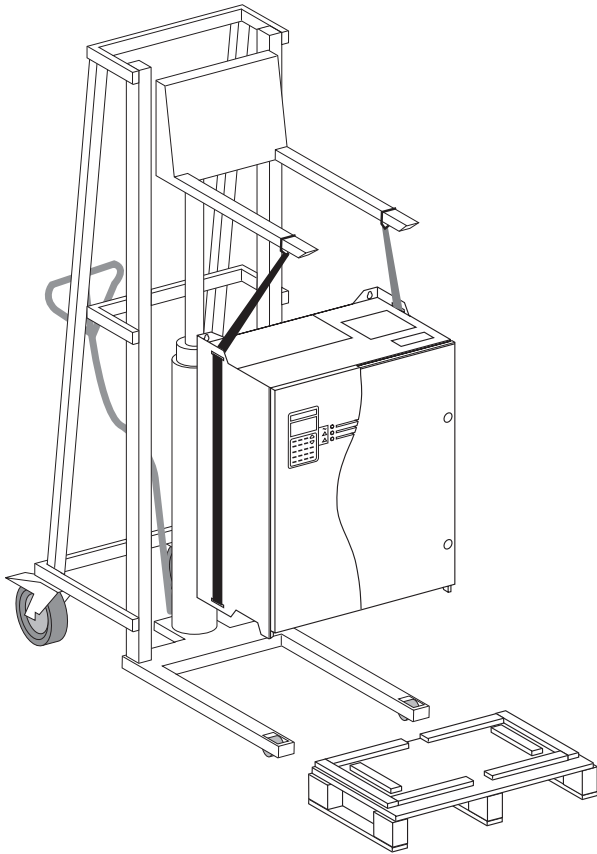
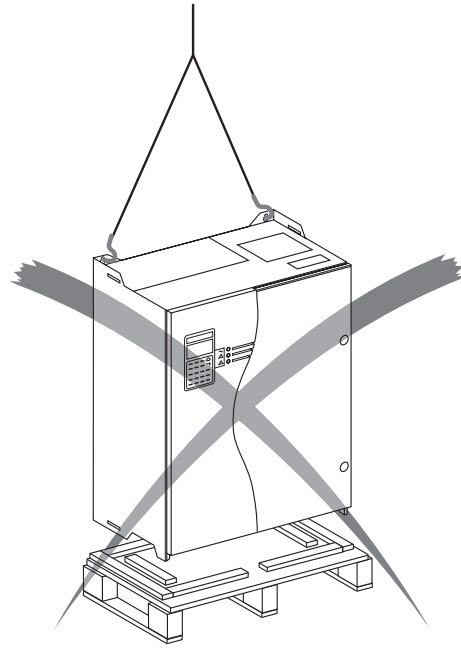
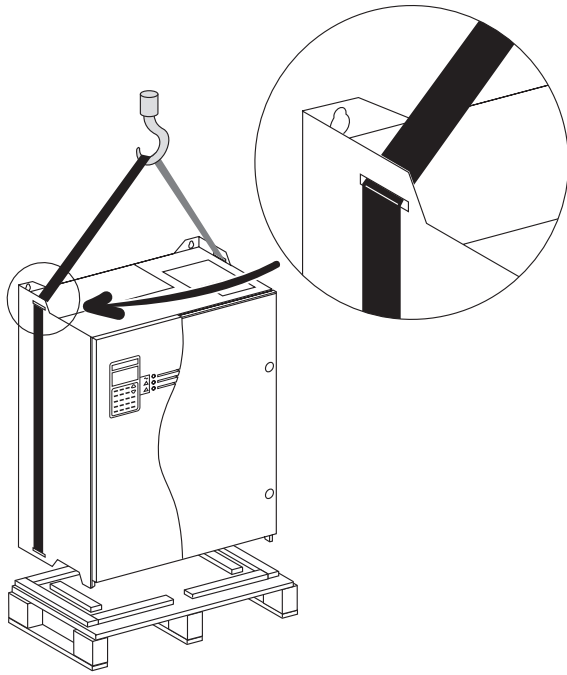

- E : chock
- F: cale
- D: unterlage
- IT: cala
- ES: calce
- NL: ruim

MGE UPS SYSTEMS
 140, Avenue Jean Kuntzmann
 ZIRST - Montbonnot St Martin
 38334 - ST ISMIER CEDEX
 FRANCE

As standard, specifications and designs change from time to time, please ask for confirmation of the information given in this publication.

Product names mentioned herein may be trademarks and registered trademarks of their respective companies.